

MicWaste 15

Ett slutet pumpsystem för hantering av matavfall som består av inkastbänk, transportpump och lagringstank.

- › Underlättar framställningen av Biogas och Biogödsel.
- › Producerar ett rent och kvarnat matavfall utan kemikalier.
- › Reducerar volymen av matavfallet med upp till 75%.
- › Matavfallet kan transporteras upp till 15 meter ifrån inkastbänken till lagringstanken.
- › Minskade transporter, lagringstanken behöver inte tömmas lika ofta som kärl vilket är bra för miljön.
- › Förbättrad hygien med ett slutet system som minskar risken för lukter och skadedjur.
- › Låg vattenförbrukning.



Funktion

Med matkvarnsystem MicWaste 15 kvarnas matavfallet och transporteras sedan med hjälp av ett integrerat pumpsystemet via ett rörsystem till lagringstanken. Med hjälp av pumpsystemet kan man transportera matavfallet upp till 15 meter ifrån kvarnen. Rörsystemet görs av certifierad rörfirma enligt Acticons manualer.

Hämtning av det kvarnade matavfallet sker med slamsugsbil som tömmer lagringstanken och transporterar sedan matavfallet till rötanläggning för framställning av exempelvis biogas och biogödsel. MicWaste 15 minskar volymen av matavfallet upp till 75% vilket bidrar till att minska antalet tömningar och därmed även transporterna vilket är bra för miljön.

MicWaste 15 är ett slutet system som gör att man slipper besvärande lukter vilket i sin tur bidrar till minskad risk för skadedjur.

En stor fördel med systemet är att man tillsätter minimalt med vatten vid malningsprocessen.

Utförande

Inkastbänk MicWaste 15 består av:

- › Inkastbänk i rostfritt stål med integrerad kvarn och transportpump med backventil.
- › Integrerat el- och styrskåp med manöverpanel med startknapp, indikeringslampor och nödstopp.
- › Magnetlås på lucka för ökad säkerhet vid kvarning och pumpcykel.
- › Besticksfälla med magnet. (förutsätter bestick som svarar på magnet.)
- › Spoldysor monterade i inmatningskonan.

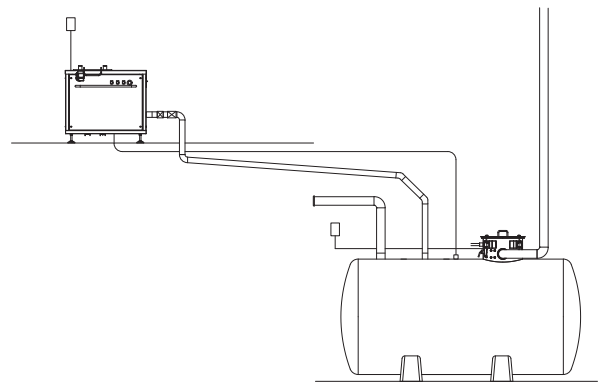

Ett slutet system där man slipper besvärande lukter.



Inkastbänk i rostfritt stål

Lagringstank

Lagringstanken tillverkas i armerad glasfiber och kan fås med valfri diameter och volym för att passa aktuellt projekt.

Tankarna levereras med nivåvakt och dräneringspump för vätskereducering i tank som standard och är förberedda med anslutningsstosar för påkoppling av pumpledning, ventilationsledning, vätskedräneringsledning och tömningsledning.

Specifikation

MicWaste-15-3,5m³-B

15= 15 m pumplängd

Volym på lagringstank i m³

B=utlopp pumpledning bakåt

V=utlopp pumpledning vänster sida

H=utlopp pumpledning höger sida

N=utlopp pumpledning neråt

Inkastbänk	
Pumplängd	15 m
Inkastöppning cylindrisk	ø200 mm
Inkastvolym	15 liter
Kapacitet per timme	670 liter
Elanslutning	400V 3-fas (16A)
Effekt	2,2 kW (Kvarn) + 1,5 kW (Pump)
Anslutning vatten in	ø15 mm
Anslutning pumpledning	DN65
Buller	<70dB
IP-klass	IP54

Lagringstank	
Elanslutning	230V 1-fas 10A för vätskereduceringspump
Anslutning vatten ut	DN25
Anslutning ventilation	ø110 mm
Anslutning pumpledning	DN65
Anslutning tömningsledning	ø110 mm
Buller	<70dB



Lagringstank i armerad glasfiber.

Förslag till beskrivningstext

MicWaste 15 med 1 st inkastbänk i rostfritt stål med integrerad kvarn och transportpump med backventil. Integrerat el- och styrskåp med manöverpanel med startknapp, indikeringslampor och nödstopp. Magnetlås på lucka för ökad säkerhet vid kvarning och pumpcykel. Besticksfälla med magnet. (förutsätter bestick som svarar på magnet.) Spoldysor monterade i inmatningskonan. Lagringstank i armerad glasfiber med en volym på 3,5m³.

